

令和4年度県民総合スポーツ大会 兼 埼玉県高等学校バスケットボール競技新人大会

◎会場	春日部市庄和体育館	A・B	13・14・15日
	児玉総合公園体育館	C・D	13・14日
	熊谷市民体育館	E・F	13・14日
	本庄総合公園体育館	G・H	13日
	桶川サンアリーナ	J・K	14日
	熊谷ドーム	L・M	20日
	和光市総合体育館	N・P	15・21・22日

◎日程 令和5年1月13日(金)・14日(土)・15日(日)・20日(金)・21日(土)・22日(日)

◎試合時間	第1試合	9:30~	第2試合	11:30~
	第3試合	13:30~	第4試合	15:30~

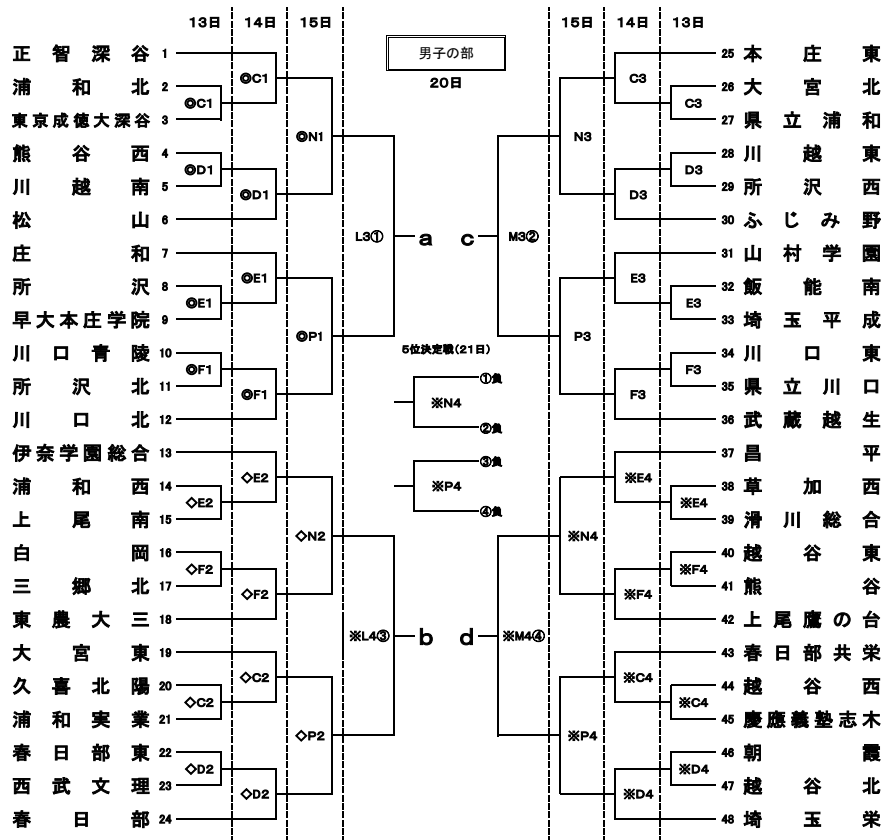

決勝リーグ		
21日	11:30~	
	◇N2	a-c
	◇P2	b-d
22日	11:30~	
	◇N2	ac勝-bd負
	◇P2	ac負-bd勝
	15:30~	
	※N4	ac勝-bd勝
	※P4	ac負-bd負

◎諸注意

- クォーター制、ハーフタイム10分で行う。
- ユニフォームは、番号の若いチームが白・Aチームとする。
- ベンチは番号の若いチームがオフィシャル席に向かって右側とする。
- オフィシャルは原則として負けチームが行う。ただし、第1試合は第2試合の組み合わせ番号の若いチームが1試合通して行う。第3試合は、第2試合の勝敗に関係なく、第1試合にオフィシャルを行わなかった第2試合のチームが1試合通して行うこととする。
- ベンチの人数は、コーチ1人、アシスタントコーチ1人、マネージャー1人、選手15人の合計18名までとする。ベンチ入りメンバーは参加申込書に記載されている25名の中からの15名とする。ただし、ユニフォーム番号の変更は認めない。顧問は必ずベンチに入ること。
- メンバー表の提出・記入は試合開始20分前とする。
- 全試合、定刻で試合を開始する。前の試合が遅れた場合、終了後20分間の練習時間を確保する。
- 会場のルールを守り、大切に使用すること。上下の靴の区別をつけること。
- 公共施設の体育館の開場は8:30である。
- 各チームでゴミ袋等を用意してゴミを持ち帰り、その旨を顧問が本部に連絡すること。
- 鳴り物の応援は行わないこと。(太鼓、ラック等)
- 貴重品の管理は、各チームで行うこと。会場を去る場合は忘れ物に注意すること。
- 高校生のマナーに著しく反した行動を取った場合、今後の出場を辞退していただくことがある。
- 組合せ表の◎・◇・※印のチームは、協力をお願いします。 ◇ 第1・3試合オフィシャル ◎ 会場準備 ※ 会場片づけ・掃除

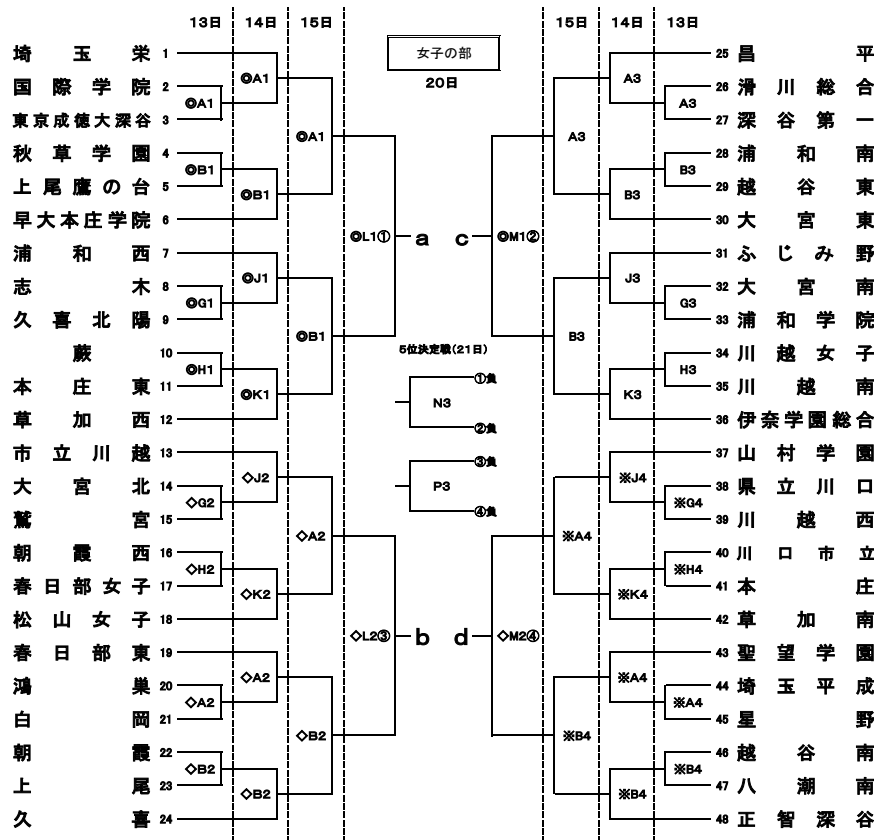

決勝リーグ		
21日	9:30~	
	◎N1	a-c
	◎P1	b-d
22日	9:30~	
	◎N1	ac勝-bd負
	◎P1	ac負-bd勝
	13:30~	
	N3	ac勝-bd勝
	P3	ac負-bd負

◎リーグ戦の順位決定方法について

- ①チームの順位は勝敗記録によって決定されなければならない。各ゲームに勝ったチームに勝ち点2、各ゲームに負けたチームに勝ち点1(ゲームの途中終了を含む)、各ゲームの没収によって負けたチームに勝ち点0が与えられる。
- ②この手順は、総当たり方式の大会に適用される。
- ③グループ内で、全ゲームの勝敗記録が2チーム以上で同じ場合、その2チーム以上のチーム間での対戦成績によって順位を決定する。2チーム以上のチーム間での勝敗記録が同じ場合、次の順序で更なる基準が適用される:
  - ・当該チームの対戦での得失点差の大きい方
  - ・当該チームの対戦での得点数の大きい方
  - ・グループ内の全ゲームでの得失点差の大きい方
  - ・グループ内の全ゲームでの得点数の大きい方
- これらの基準によっても順位が決定できない場合は、グループ内のゲームがまだ残っていれば勝敗記録が同じチームが同順位とし、グループでのゲームがすべて終了した後も複数のチームの順位が同じであれば、抽選によって最終順位を決定する。
- ④これらの基準の各段階で順位を決定していき、順位決定されていない当該チーム間の対戦成績で③の手順を初めから繰り返す。